



ESPECIFICAÇÃO TÉCNICA COCEL- PORCA OLHAL

Número: ET.COCEL.140-00

Data Emissão: 19/12/2020

Data Revisão: 19/12/2020

Folha: 1 de 4

1. DOCUMENTOS RELACIONADOS:

Na aplicação deste descritivo é necessário consultar:

- NBR 6323: Galvanização por imersão a quente de produtos de aço e ferro fundido – Especificações;
- NBR 8158: Ferragens eletrotécnicas para redes de distribuição de energia elétrica – Especificações;
- NBR 8159: Ferragens eletrotécnicas para rede aéreas de distribuição de energia elétrica - Padronização;

As normas acima citadas não excluem outras reconhecidas, desde que estas prescrevam qualidade igual ou superior em relação às acima mencionadas e que o proponente cite em sua resposta as normas aplicadas e que estas não sejam conflitantes com a presente especificação.

OBJETIVO

Estabelecer os requisitos mínimos exigidos para o fornecimento de porca olhal a ser instalada na rede de distribuição aérea da Companhia Campolarguense de Energia – COCEL.

REQUISITOS GERAIS

2. REQUISITOS E DEFINIÇÕES:

2.1. Âmbito de aplicação

Ferragem de rede aérea que compreende uma pare em forma de U, perpendicular e integrante de uma base com furo roscado, no qual se atarraxa o parafuso de fixação de componente de ancoragem.

Utilizados em estruturas de distribuição aérea de energia elétrica de MT e BT.

2.2. Identificação

Todas as ferragens devem ser adequadamente identificadas de forma indelével e legível, com no mínimo:

- Marca ou nome do fabricante;
- Mês/ano de fabricação.

2.3. Embalagem

O acondicionamento das ferragens deve ser efetuado de modo a garantir um transporte seguro em quaisquer condições e limitações que possam ser encontradas.

Nas embalagens deverão constar, no mínimo:

- Marca ou nome do fabricante;
- Número e item da ordem de compra;
- Identificação completa do conteúdo com código do material COCEL;
- Tipo, quantidade e unidade de medida;
- Massa bruta ou líquida;
- Número da nota fiscal.

2.4.Acabamento

A superfície da ferragem deve ser isenta de inclusões, trincas, rebarbas, empenamento, saliências pontiagudas, arestas cortantes, cantos vivos ou outros defeitos.

2.5.Condições específicas

2.5.1. Material

O corpo da porca olhal deve ser em aço carbono COPANT 1010 a 1045, ou ferro fundido, nodular ou maleável.

A porca olhal deve ter rosca métrica ISO, passo normal e classe de tolerância 7H conforme NBR 9527.

Quando em material ferroso deve ser revestido de zinco pelo processo de imersão a quente, conforme NBR 6323/07.

A espessura mínima do revestimento deve atender a tabela 1 da NBR 8158/83.

2.5.2. Características mecânicas

A porca olhal corretamente instalada deve suportar os seguintes esforços mecânicos:

- Carga nominal “F” de 2500daN;
- Carga mínima sem deformação permanente “F” de 3200daN;
- Carga mínima sem deformação permanente “F1” de 2100daN;
- Carga mínima sem apresentar ruptura “F” de 5000daN;

Os esforços “F” e “F1” não devem ser simultâneos.

FIGURA 1 – Porca olhal

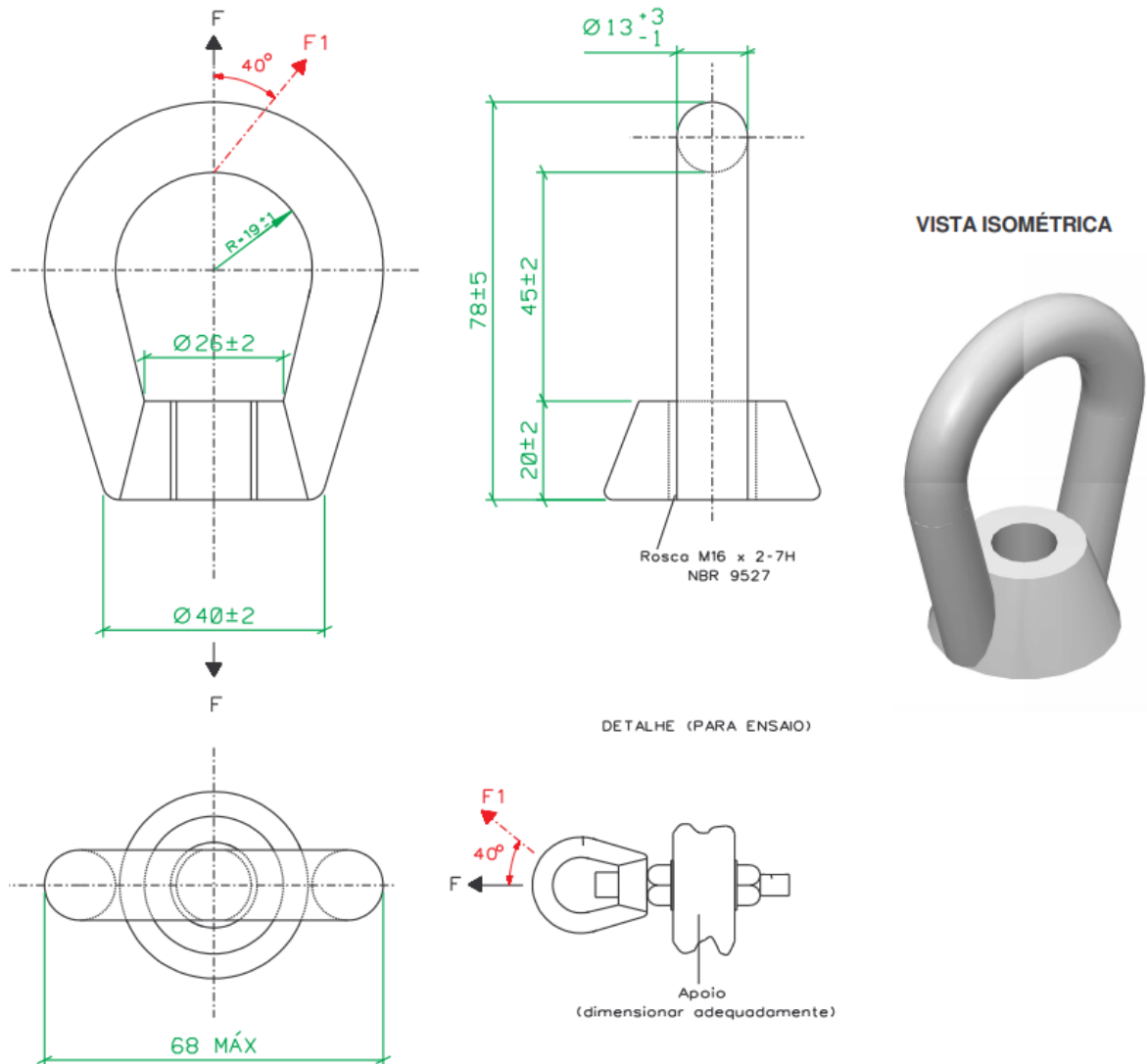



ESPECIFICAÇÃO TÉCNICA COCEL- PORCA OLHAL

Número: ET.COCEL.140-00

Data Emissão: 19/12/2020

Data Revisão: 19/12/2020

Folha: 4 de 4

DESCRITIVO ADM COCEL

PORCA OLHAL. EM AÇO FORJADO, ZINCADO A QUENTE, ROSCA M-16. CARGA MINÍMA DE RUPTURA 5000daN. CÓDIGO COCEL 13210.

ANEXO 01 - RESPONSABILIDADES DE ELABORAÇÃO, VERIFICAÇÃO E APROVAÇÃO.

Elaboração	Verificação	Aprovação
Henrique Gesser	Bárbara Lunardon	Eduardo Krzyzanovski
Cargo: Técnico em Eletrotécnica	Cargo: Assessora de Comunicação e Marketing	Cargo: Gerente da Divisão de Distribuição

ANEXO 02 - ÍNDICE DE REVISÕES

Revisão	Data	Descrição
00	19/12/2020	Emissão inicial